

フレッシュサウンドロードショー

1989年3月26日(日) 午後1時00分開演
学習院創立100周年記念会館

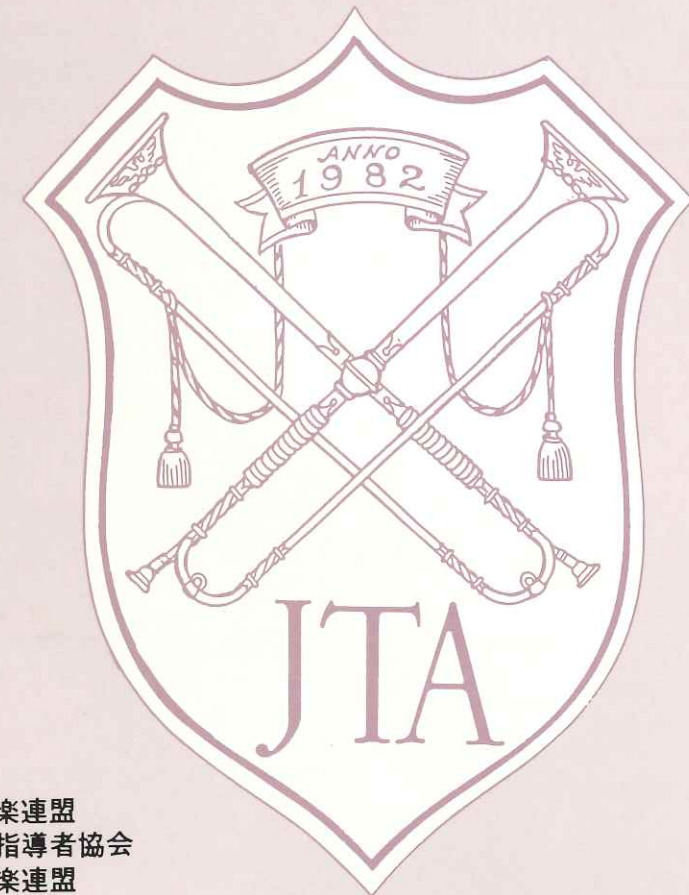

後援 ■文化庁
全日本吹奏楽連盟
日本吹奏楽指導者協会
東京都吹奏楽連盟

協賛 ■ヤマハ株式会社
株式会社 河合楽器製作所
株式会社 グローバル
株式会社 ノナカ
野中貿易株式会社
全音楽譜出版社
株式会社 ネロ楽器
ブージー・アンド・ホークス株式会社
株式会社 プリマ楽器
株式会社 山野楽器



JAPAN TRUMPETERS' ASSOCIATION



探していた音が、ここにある。

奏者とどこまで深く響きあえるか。奏者のインスピレーションにどこまで迫れるか。一音の響きを、一音の深さを、ヤマハはプレイヤーとおなじ気持ちで探してきました。伝統の響きを継承するための徹底したクラフトワーク。新しい音に挑む先進の設計思想。その最新の成果が、ここにご紹介する2機種です。シルバー仕上げで芯のある音色のYTR-8335HGS、ラッカー仕上げで落ち着いた音色のYTR-8335HG。ともに重厚なつくりのヘビータイプ。柔らかく深い響きが得られるゴールドプラスを採用しています。プロ演奏家の多彩な音楽表現に的確にこたえるヤマハカスタムトランペット。探していた音が、ここにある。



YTR-8335HGS
調子/B♭、ベル/ゴールドプラス一枚取り
直径123mm、ボアサイズ/ML、仕上げ/銀メッキ、標準価格/¥230,000(ケース付)

YTR-8335HG
調子/B♭、ベル/ゴールドプラス一枚取り
直径123mm、ボアサイズ/ML、仕上げ/クリアラッカー、標準価格/¥215,000(ケース付)

YAMAHA TRUMPETS

ヤマハ株式会社

●お問合せ—ヤマハ株式会社 管弦打・教育楽器事業部 国内営業部 千104 東京都中央区銀座7-11-3 TEL 03(574)9410 FAX (574)9415
●カタログご希望の方は、住所・氏名・年令・職業を明記のうえ、200円切手を同封し、〒430-91 浜松市浜松郵便局私書箱3号 ヤマハ株式会社 BT-MG 係まで



ごあいさつ

トランペットやホルネットを勉強されるかた、また愛好される皆さんお元気ですか。さてこのフェスティバルも6回目になりました。

今回は少々趣を変えて若い人たちや、またアメリカからブローグさんを迎えソロを中心として構成されました。これはいろいろな意味でこの分野の向上に役立つことを期待しています。神津善行さんには大変ご多忙のなか、お時間をさいてくださり心から感謝しております。

またこのフェスティバル実施のためにホールを貸してくださった学習院、陰から支援してくださった業界のかたがたに厚くお礼を申し上げます。東奔西走して開催にまでもってこられたプロジェクトの皆さん有難うございました。

日本トランペット協会々長 中山富士雄

1989年3月26日〔日〕 13:00p. m. ~
学習院創立100周年記念会館

主催 ■ 日本トランペット協会

後援 ■ 文化庁

東京都教育委員会
全日本吹奏楽連盟
日本吹奏楽指導者協会
東京都吹奏楽連盟

協賛 ■ ヤマハ株式会社

株式会社 河合楽器製作所
株式会社 グローバル
株式会社 ノナカ
野中貿易株式会社
全音楽譜出版社
株式会社 ネロ楽器
ブージー・アンド・ホークス株式会社
株式会社 プリマ楽器
株式会社 山野楽器

PROGRAM プログラム

- 13:00~13:10 オープニング・セレモニー
- 13:10~13:25 フェスティバル・オーディション合格者コンサート
- 13:25~15:05 コンクール入賞者によるコンサート
- 15:05~15:35 休憩
- 15:35~15:50 フェスティバル・コンサート(プロ演奏家)
- 15:50~16:10 スペシャル・ゲスト 神津 善行
- 16:10~16:50 アンソニー・プログ コンサート&レクチャー
- 16:50~17:00 ファイナルハーモニー&閉会式

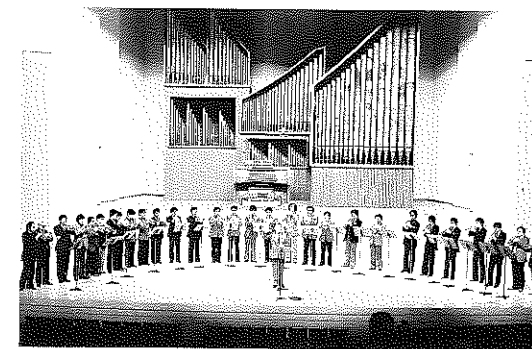

MESSAGE メッセージ

昨夏8月第9回世界サクソフォンコンGRESSが川崎横浜にて5日間開催された。外国から200名以上のサクソの連中、作曲家それに家族が円高にか、はらず来日、今までのコンGRESSでは想像も出来ない程の盛会であった。これはサクソのことだけでなく経済発展の著しい日本を見たいとのこともあると思う。想像以上の外人勢に裏方は大変、しかし学生や会員のボランティアで無事盛会に終了した。一番心配した資金面も多くの個人の方々が後援され赤字も出さずに特に中山会長も何にもお頼みしなかったのに御寄付下されまことに感謝にたへません。日本にと決まった時点で代議士に会ったり文化庁を打診したが色よい返答はもらへず、一つの協会だけの力だけでは駄目、各協会が一つの財団になる程の強大にならねばと強く感じ入った。

日本サクソ協会会長 阪口 新

第6回トランペットフェスティバル開催おめでとうございます。回を重ねる毎に、より充実した内容になっていくものと確信いたしております。これもひとえにスタッフの皆様のご尽力の結果ではないでしょうか。日頃、様々な分野で活躍されている、各先生方がこの日のために学習院記念会館につどいフェスティバルを行なう意義を考えると、その中でも特に若い人達にとっては先輩諸氏の音に接したり、先生がたから適切なアドバイスをいただいたり、その他、色々なふれ合いがあると思いますが、このフェスティバルに於ける交流を通じて各々参加者自身がお互いに励みされ、将来に向けて一層の進歩といえますか発展を心より期待したいと思います。フェスティバルの成功を祈り、トロンボーン協会より一言、お祝い申し上げます。

1989年2月

トロンボーン協会会長 伊藤 清

また日本トランペット協会のフェスティバルの時季となりました。開幕のファンファーレが聴えるような気がします。トランペット協会のフェスティバルも第6回を迎え、その行事はしっかりと定着し、この上もない喜びであります。友好協会の打楽器協会を代表して、心からおよろこびを申し上げます。今更申すまでもなく、このフェスティバルが次の時代を担う若い音楽家達にとって、どれ程の励みになるか計り知れません。

フェスティバルのご成功を信じます。

日本打楽器協会会長 網代 景介

第6回トランペット・フェスティバルの開催、おめでとうございます。私たちは、フルートを吹くという共通の喜びをもって、お互いに助け合い、はげまし合い、友情を深めてきました。ほんの僅かなことでも、それを大事に育て、積み重ねていくうちに、大きな可能性も見えるようになってきましたが、そこには、役員の方々の献身的な努力をはじめ、演奏に携わる方々、作品を提供して下さる作曲家の方々、それに、楽器そのものの向上をいつも考えて下さっている楽器業界の方々、そして、フルート愛好家の方々という、大勢の皆さんの「礼」や「知恵」や「心」などがあるのです。舞台上で演奏される方も、客席でお聴きになっている方も、裏で走りまわっておられる方も、どうぞ皆さんで楽しいフェスティバルにして下さい。

皆さんのご健闘と、トランペット協会の益々のご発展を祈ります。

日本フルート協会会長 吉田 雅夫

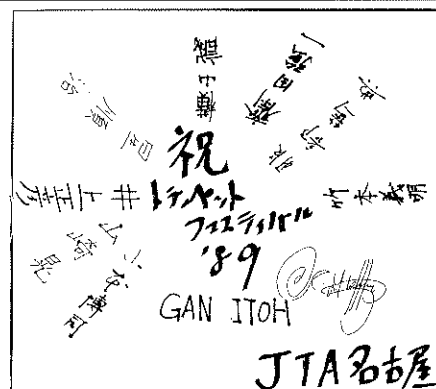

名古屋支部

PLAYERS 出演者

コンクール入賞者によるコンサート

＜小林 隆宏＞ ピアノ伴奏 渋谷治子
 フランク・サイモン
 “ウィロー・エコー”

第11回栃木県学生音楽コンクール管楽器部門入賞
 宇都宮市立若松原中学校1年、雀宮ユースバンド所属

＜松本有紀子＞ ピアノ伴奏 渋谷治子
 Ed. バラ 作曲
 “ファンタジー変ホ調”

第11回栃木県学生音楽コンクール管楽器部門入賞
 宇都宮市立陽東中学校2年、雀宮ユースバンド所属

＜大隅 雅人＞ ピアノ伴奏 多田直子
 A. アルテュニアン 作曲
 “トランペット協奏曲”

日本大学芸術学部音楽科卒業
 1987年日本管打楽器コンクール入賞
 新星日本交響楽団所属

＜奥山 泰三＞ ピアノ伴奏 柴田啓子
 シャルル・シェイヌ 作曲
 “トランペット協奏曲”

武蔵野音楽大学卒業
 1983年東京文化会館推薦音楽会オーディション合格
 1984年日本管打楽器コンクール入賞
 現在、俊成ウィンドオーケストラ所属

本日演奏するシェイヌの協奏曲は私が大学の卒業演奏会で取りあげた曲です。早いもので大学を卒業して4年がたちました。その間に様々な経験をしましたが、自分の演奏がどのように変わってきているか興味があり、此の曲を選びました。本日はこのような機会を与えて下さりありがとうございます。

＜神代 修＞ ピアノ伴奏 中地明子
 マルセル・ピッチ 作曲
 “ドメニコ・スカラッティのテーマによる4つのバリエーション”

1987年日本管打楽器コンクール入賞
 1988年日本音楽コンクール入賞
 東京文化会館推薦音楽会オーディション合格東京芸術大学3年在学

＜島田 俊雄＞ ピアノ伴奏 田中幸治
 ヨハン・ウィルヘルム・ヘルテル 作曲
 “トランペット協奏曲第1番”

1984年日本管打楽器コンクール入賞
 1985年東京文化会館推薦音楽会オーディション合格
 1988年パリ・モーリス・アンドレ・コンクール第4位ファイナリスト、現在東京芸術大学大学院2年

＜橋爪 伴之＞
 G. P. テレマン 作曲
 “トランペット協奏曲二長調”

大阪芸術大学卒業
 1980年日本音楽コンクール入賞
 1984年日本管打楽器コンクール入賞
 シカゴ・ノースウェスタン大学でヴィンセント・チコヴィッツに師事、現在大阪フィルハーモニー交響楽団所属
 20代最後のソロのステージになるかも知れません。こんなにいいトランペット仲間と同じ舞台上でとても幸せです。

＜福田 善亮＞ ピアノ伴奏 田中幸治
 モーリス・エマヌエル 作曲
 “ソナタ”

東京芸術大学卒業
 1984年日本管打楽器コンクール入賞
 現在東京都交響楽団首席奏者
 バロック時代のフランス組曲の型式を手本にしたようなこじんまりとした曲で、各曲ごとに個々のモード(教会旋法)に基づいて書かれており、独特の雰囲気を持っています。トランペットらしい派手な効果を極力排じて、対位法や和声など、純粋な音楽のおもしろさを表現できればと思っています。

＜前田 進＞ ピアノ伴奏 山口佳代
 ジャン・フランセー 作曲
 “プレリュード、サラバンデ、ジーク” トランペットとピアノ

またはオーケストラのための
 1986年東京文化会館推薦音楽会オーディション合格
 1987年日本管打楽器コンクール入賞
 1988年日本音楽コンクール入賞
 現在東京芸術大学音楽学部4年在学

フェスティバル・コンサート

〈東京トランペットコンサート〉

RHAPSODY IN BLUE

G. ガーシュウィン 作曲

T.T.C. 編曲

〈トランペット〉

吉松 俊 池田宇一郎 星野 究 金子敦則
 康 宗一 杉本充尾 平本了二 大沢和幸
 〈Perc.〉 福田ゆりか 中村祐子

スペシャルゲスト 神津善行

神津善行さんのこと ————— 中山富士雄

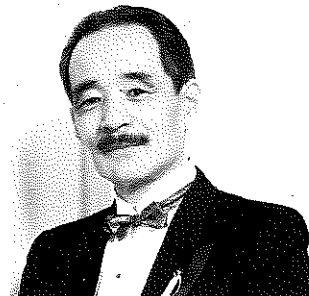

新聞やテレビで皆さんもお馴染みの神津さんは単に作曲家としてだけでなく、幅の広い独創的な企画力も兼ねそなえ、ご存知のように音楽の様々な世界で活動されています。麻布学園の高校から国立音楽大学を卒業されると次第に頭角を現わしはじめ、交響詩「月山」や、映画音楽は300曲以上を担当、歌謡曲では「ママ横をむいて」、「星空に両手を」、「新妻に捧げる歌」など50曲にのぼります。著作も多数ありますが「音楽の落とし物」、「ぼくの英才教育」、「ぼくの英才研究」、「浪曲の音楽的考察」、「歌の唄いかた」などが出版されています。少々かたい研究では「人間と音の関係」、「胎教原理」、「音色論」、「楽器性格論」など学術的な著書もあり、多面的なものの見かたの持主でもあります。現在の公的なお仕事としては東京交響楽団理事、日本音楽療法研究学会理事、早稲田大学理工学部研究室特別研究員としてそれぞれの分野で多大の貢献をしておられます。

Anthony Plog (アンソニー・ブローグ)

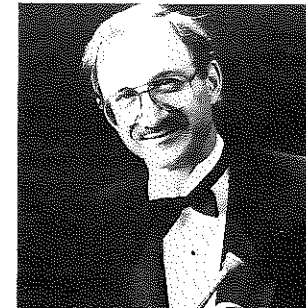

Sonata No1 / G. B. Viviani
 (ソナタ第1番) (G. B. ヴィヴィアーニ)

レクチャー：バロック音楽から現代音楽までの演奏スタイルについて

Legend / G. Enesco
 (レジェンド) (G. エネスコ)

Caprice / E. Bozza
 (カプリス) (E. ボザ)

アンソニー・ブローグ……Anthony Plog

アメリカで最も尊敬されているソロ・トランペット奏者で、ユタ交響楽団、サン・アントニオ交響楽団の首席奏者を経て、ロサンゼルスおよびパサデナ室内管弦楽団の首席奏者をつとめ、ロサンゼルス・フィルほか多くのオーケストラと共演してきた。父クリフトン・ブローグについて早くからトランペットをはじめ、ブーヴィング・ブッシュ、トーマス・スティーヴンス、ロバート・ヴァル、ジェイムズ・スタンプに師事。カリフォルニア大学を卒業した。

全米、ヨーロッパで独奏者としてコンサート、リサイタル、クリニックに活躍するほか、ロサンゼルス・プラス・ソサエティ、ファイブ・ブーツ・プラス・クインテット(創立メンバー)、サミット・プラスのメンバーとしてアンサンブルでも活動している。南カリフォルニア大学、カリフォルニア州立大学、ミュージック・アカデミー・オブ・ザ・ウェスト、オーバーリン音楽院では後進の指導にあたり、国際トランペット・ギルドの役員もつとめている。さらに作曲家でもあるという偉才の持主である。レコードはアメリカのクリスタル、アンダンテ、デロス、WIM・レーベルから多くが発売されている。

使用楽器 YAMAHA YTR-8445 HGS(C管)、
 9710(G管)

楽器それぞれの特性とインテリアがマッチした防音工事を施行致します。

個人のレッスンルームから大規模な音楽教室まで



組立て式防音室 (MUSIC CABIN) 用意致しております。

- 見積もり・測定は無料。
- ショールームご案内致します。
- 資料請求は右記本社へ。
- 防音に関するご相談は各センターまでお気軽にどうぞ。

個人防音室・音楽教室・LM貸スタジオ・レコーディングスタジオ・MAスタジオ
 一級建築士事務所
TAKAHASHI
 高橋建設株式会社
 防音事業部

本社/〒213 神奈川県川崎市宮前区神木1-7-7
 ☎044(853)0547代 FAX.044(852)1588

品川センター 03-786-6000 横浜港南センター 045-846-4033
 多摩センター 0423-76-8515 船橋センター 0474-37-7091
 藤沢センター 0466-22-8033 浦和センター 0488-33-8270



GETZEN

美しく新しく、1200シリーズが誕生しました。あのゲッツェンが最高級と自負する作。真の音、聴かせます。

1200S/1 B^b 銀メッキ仕上 ¥250,000

1200/1 B^b ラッカー仕上 ¥230,000

1200S/2 B^b 銀メッキ仕上 ¥250,000

1200/2 B^b ラッカー仕上 ¥230,000

発売元
株式会社プリマ楽器
〒103 東京都中央区東日本橋1-1-8 TEL03-661-1361(代表)

聴かせます、音の結晶。1200シリーズ。

CONN

A Commitment to Quality

ブランドホルダーが全力をそそぎこむ……
豊かな音楽を可能ならしめるために

The Heritage

Crafted for the artist Pioneering the age of trumpets

Specifications:

- 4-7/8" (121mm) one-piece, hand-hammered brass bell
- Hand lapped Monel pistons
- Detrin valve guides
- Solid brass braces
- Internal valve pads
- First valve slide saddle
- Third valve slide throw ring
- Draw knobs on all valve slides
- Phosphor bronze valve springs

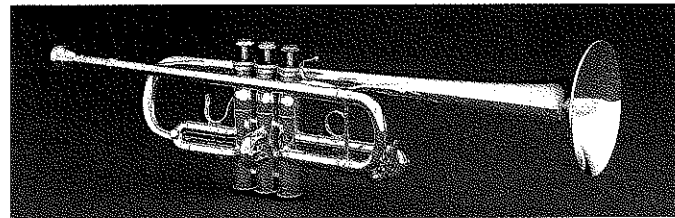

81B: C Heritage .462" bore ¥200,000

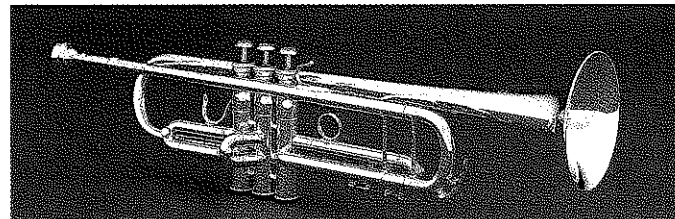

80B: B^b Heritage .459" bore or .464" bore ¥200,000

CONN日本総代理店

山野楽器 海外事業部

東京営業所 〒111 東京都台東区蔵前2-15-5 TEL.03-662-0151
大阪営業所 〒532 大阪市淀川区西三国1-21-38 TEL.06-396-5030



F. BESSON

現代に甦るフランスの伝統。フオンテース・ベッソン。Made in U.S.A.

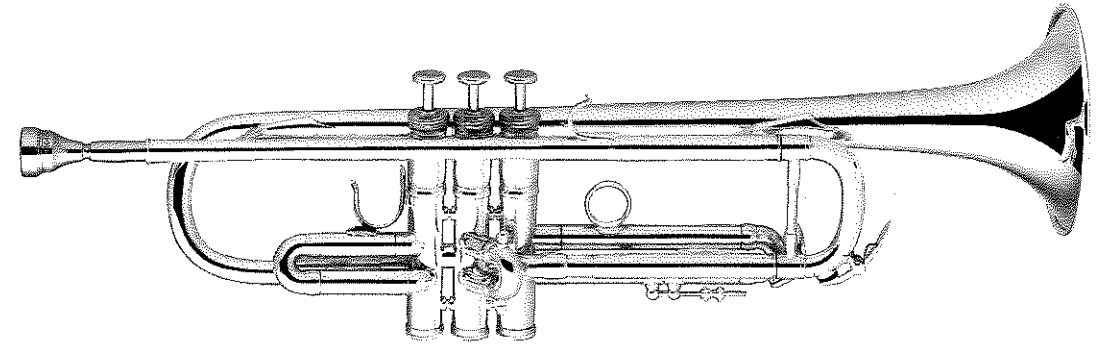

金管楽器の近代化に大きく貢献したGustave Besson (ギュスターヴ・ベッソン)は、1838年にはパリに、1851年にはロンドンにも工場を開きました。ギュスターヴの没後、パリの工場は“F. Besson”というブランド名を使用するようになりますが、Meha Model (メア・モデル)と呼ばれているラージ・ボアのB^bトランペットを作り、近代トランペットを完成させます。後に出現した“Benge”や“Bach”は、その楽器を模範にしてトランペットを設計しました。今ここにその偉大な伝統が、卓越した技術者Zig Kanstul (ズィグ・カンスタル)の手によって、アメリカで復元されました。



ブージー・アンド・ホークス株式会社
〒107 東京都港区赤坂6-2-4(水戸幸ビル) ☎03(586)4911(代)

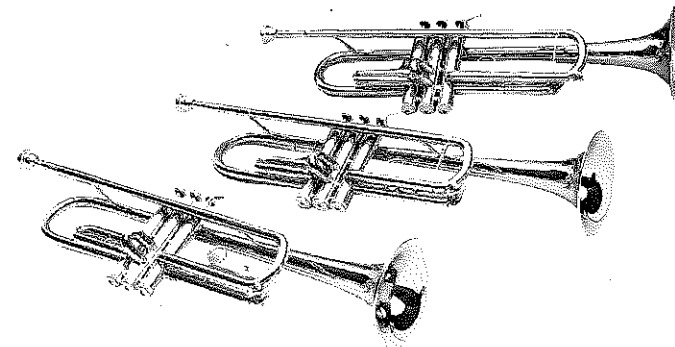

V. バックス ストラディバリウスの音色を引き継いだTR200は、吹きやすく、ピストンもモネル合金になっている。TR300は、この価格帯では抜群のレスポンスと音色が魅力。バック・バンディもヴィンセント・バックのデザインで、初心者用として吹きやすい楽器といえる。

■トランペット		標準小売価格	
BACH	TR200	GL	¥135,000
		SP	¥160,000
BACH	TR300	GL	¥70,000
		SP	¥90,000
BACH	BUNDY	GL	¥57,000

■コルネット		標準小売価格	
BACH	BUNDY	GL	¥59,000

★H・セルマー、V・バックなどの弊社取り扱い管楽器には、盗難・火災・破損保険が付いています。愛用者カード引き換えに保険付保証書をお送りしますのでお渡の際お確かめ下さい。

総発売元 株式会社ノナカ

〒158 東京都世田谷区等々力2丁目3番3号 TEL03(705)8211(代)

総輸入元 野中貿易株式会社

〒231 横浜市中区太田4丁目46番地 TEL045(211)2922(代)

STATUS OF THE TRUMPET



Schilke

世界の一流ブランドをお届けする
株式会社 **グローバル**
〒160 東京都新宿区百人町2-6-4 ☎03 367 4801代

photo E3LSP Eb/D Eb管 DベルDチューニング替管付 替ベル付 ¥450,000

輝きのある豊かな響き。
カワイNEWトランペット。

永年の研究による新設計、高度な技術と熟練された技術者の手によってハンドクラフトのNEWトランペットが誕生。新設計のボアは心地よい抵抗を与え音抜けの良いトーンが得られます。また、ピストンホルールの位置、ピストンバルブケーシングのすきま等、バルブシステムを新設計し、音の抜けや気密性を高めています。ピストンは全て入念なハンドラッピングを施し、レスポンスや操作性を大幅に改良し、輝きのある豊かな音色、音質を実現しました。

ETR-32L ¥32,000 Bb ラッカー仕上 / KTR-40N ¥37,400 Bb ニッケルメッキ仕上 / KTR-52L ¥48,400 Bb ラッカー仕上 / KTR-79L ¥73,300 Bb ラッカー仕上 / KTR-94S ¥87,100 Bb シルバーメッキ仕上 / S-2000S ¥177,000 Bb シルバーメッキ仕上 / BM-210 ¥198,000 C コーテッドトランペット ラッカー仕上 全ケース付

※99年4月1日現在(税抜き)

KAWAI

株式会社 河合楽器製作所
〒430 浜松市寺島町200 ☎0534-57-1323
教育楽器事業部



音と映像記録の専門店

○出張撮影承ります

○ビデオ・写真・映画

☎03-338-0166

サンワ映像記録社

〒166 東京都杉並区高円寺南2-1-3 日本アタックビル412

※本日の演奏模様はロビーにて予約承ります。



豊富な品揃えと、完璧なアフターケアは
管楽器のシモクラにおまかせ!

シモクラ

シモクラミュージックグループ

- 本店 〒101 千代田区神田駿河台2-2 TEL (03) 293-7706代
- 大宮店 〒330 大宮市大門町2-92 TEL (0486) 43-6500代
- 八王子店 〒192 八王子市横山町3-10 TEL (0426) 46-7706代
- 神奈川店 〒101 千代田区神田駿河台2-2 TEL (03) 294-7706代
- 中古楽器専門店
- セカンドハンズ 〒101 千代田区神田神保町1-6 TEL (03) 295-4611代

KING & BERGE TRUMPET



●カタログ希望の方は必ず200円分の送料の上全音・事業部キング・ベンゲに下記のご連絡ください。

キング・ベンゲ国内総代理店 **ZEN-ON** 全音楽譜出版社 東京都新宿区東五軒町3-14 〒162 ☎269-0121<代>

時代のキーワードかな「エージレス」

「エージレス人間」大募集

年齢にこだわらない
生き方してますか…
総務庁が事業計画

エージレスとは「いつまでも若い」という意味。つまり、いつまでも若々しさを失わない人が、「エージレス人間」。いつまでも活力を失わない社会が、「エージレス社会」。そして、いつまでもつくりたてのおいしさや鮮度を失わない食品包装といえは…そう、「エージレス」バックです。

「エージレス」は、脱酸素剤。食品包装内を酸素ゼロにし、食品のおいしさ成分や栄養素の変質を防ぎます。酸素ゼロだから、カビも繁殖できません。食品添加物ではないので、安全。「エージレス」が入った包装食品をお選びいただくのが、エージレス時代の正しい選択といえそうです。

TEL.03-283-4911 (本社)
TEL.03-251-0761
エージレス株式会社

おしいこのキーワードは、
脱酸素剤 **エージレス**
三菱瓦斯化学株式会社

nero



“世界の銘器をお手許へ”

株式会社ネロ楽器
〒150 東京都渋谷区渋谷2-9-10
キングビル1F ☎(03)400-7466 Fax.(03)406-6090

生演奏の感激を、あなたの部屋で再演。

音響と防音を両立させた理想の部屋づくり



コンサート会場で聴いた時の感激を、もう一度味わいたい。そんな思いを少しでも近づけるためには、やはり音の環境づくりが大切です。音がこもったり、音が響いたりしたらそれこそ感激どころではありません。防音の部屋だからこそ、音響効果が大切なのです。音と取組んで半世紀。防音のことなら確かな技術と実績をもつ日本板硝子にご相談ください。

お気軽に、ショールームへお越し下さい。

日本板硝子環境アメニティ株式会社
〒105 東京都港区新橋1-8-3(住友新橋ビル) ☎(03)573-0166代